

PROJ. STUDZIENKA \varnothing 0.6m – Z TWORZYW SZTUCZNYCH

Przekrój

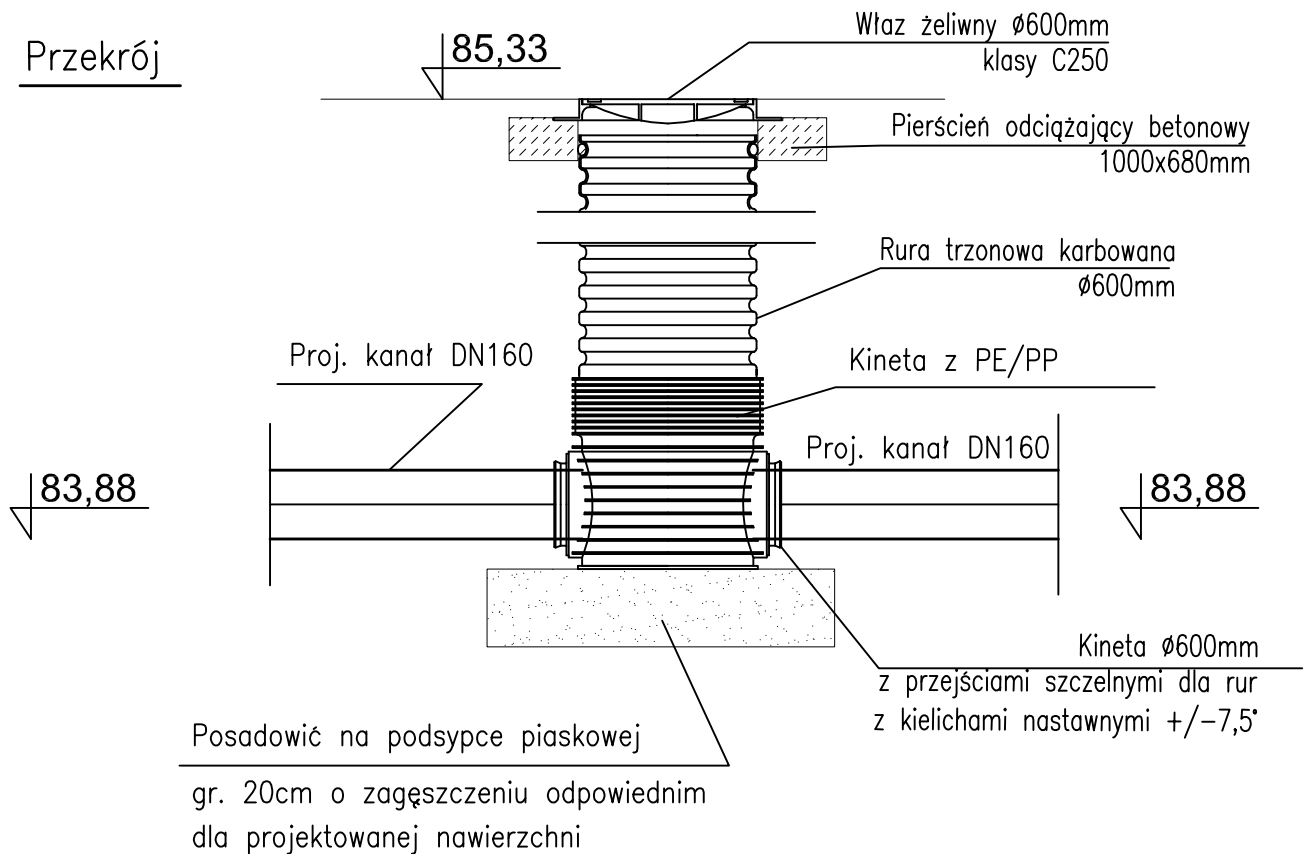

Rzut

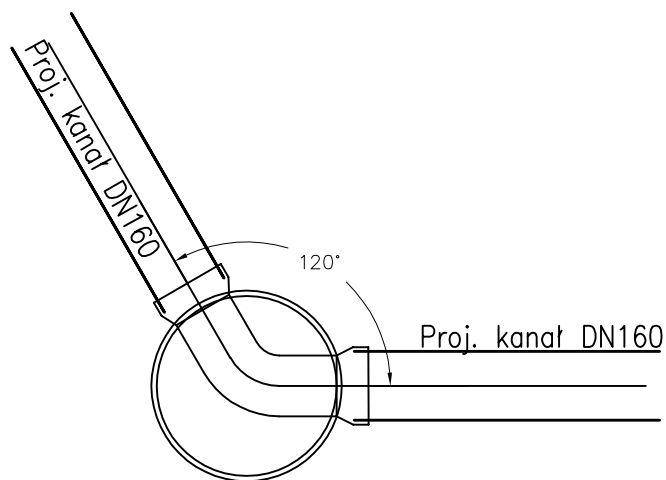

PIRRS

Usługi Projektowe i Realizacje Rafał Stańczyk
ul. Narutowicza 12/13 ; 05-870 Błonie
tel.: (+48) 668 270 839 ; email: pirrs@pirrs.pl

STADIUM: Projekt Budowlano - Wykonawczy
NAZWA PROJEKTU: Przyłącza wodociągowo kanalizacyjne dla automatycznej toalety miejskiej - lokalizacja nr: 12
ADRES OBIEKTU: ul. Kwatery Głównej (Park Leśnika) na dz. nr ew. 59/1 3-04-14 w dzielnicy Praga Południe w Warszawie
NAZWA RYSUNKU: Studzienka kanalizacyjna DN600

PROJEKTOWAŁ MGR INŻ.:
Mieczysława Piestrzyńska
NUMER UPRAWNIENI:
MAZ/0190/POOS/06
PODPIS:

OPRACOWAŁ MGR INŻ.:
Rafał Stańczyk
NUMER UPRAWNIENI:
MAZ/0146/PBS/18
PODPIS:

OPRACOWAŁ MGR INŻ.:
Marcin Polarczyk
PODPIS:

BRANŻA:
Sanitarna

SKALA:
-

DATA:
10.2019

NR. RYSUNKU / REWIZJA:
4 / 00