



Zarząd Zieleni m.st. Warszawy
ul. Hoża 13A, 00-528 Warszawa
tel. +48 22 277 42 00; mail: kontakt@zzw.waw.pl; www.zzw.waw.pl

Nr sprawy: 105A/WZP/2018

Warszawa, 24.05.2018

ZAPYTANIE OFERTOWE

Miasto Stołeczne Warszawa w imieniu, którego działa **Zarząd Zieleni m.st. Warszawy** w postępowaniu, którego wartość szacunkowa nie przekracza kwoty 30 000 EURO (art. 4 ust. 8 Pzp.) zwraca się z prośbą o złożenie oferty na:

Przedmiot zamówienia

Kod CPV: 45233200-1

1. Lokalizacja i kontekst zamówienia:

(opis lokalizacji wykonania usług/robót lub miejsce dostaw, szczególny kontekst miejsca i warunków realizacji zamówienia jeśli wymagane)

W związku z realizacją zadań inwestycyjnych – zadań z budżetu partycypacyjnego „Tak dla Plaży na Białołęce” oraz „Bezpłatna wypożyczalnia kajaków na Białołęce” należy uporządkować teren plaży znajdującej się przy moście Marii Curie-Skłodowskiej, dostosować przestrzeń do komfortowego przenoszenia i wodowania kajaków na rzece Wiśle. Prace będą wykonywane w dzielnicy Białołęka w okolicy mostu Marii Curie-Skłodowskiej. Dojazd samochodów przejazdem wałowym przez chodnik z kostki Bauma oraz drogą szutrową i plażą piaszczystą.

Główny kod CPV 45000000-7

2. Opis przedmiotu zamówienia:

(charakterystyka zamówienia z określeniem istotnych parametrów zamówienia)

W ramach zamówienia wykonane zostaną następujące prace:

1. Usunięcie wraz z przeniesieniem na plac Wykonawcy słupków od siatkówki.
2. Przesunięcie pięciu elementów: stolika, krzeseł, ławy wykonanych z betonu, w kierunku lasu by ułatwić przejście od Budki plażowego obszaru spławiania kajaków.
3. Usunięcie i utylizacja dwóch palenisk betonowych i montaż dwóch palenisk stalowych wraz z transportem ich z magazynu znajdującego się na ul. Sokratesa.
4. Wykonanie zejścia schodowego (schody łączące plażę ze stanowiskiem spławiania kajaków) - zał. Nr 3.
5. Wykonanie ścieżki z kruszywa/piasku na dojściu od schodów do stanowiska spławiania kajaków w tym usunięcie samosiewu pomiędzy kamieniami, wykoszenie zarośli na szerokości 4m.
6. Wykoszenie roślinności na dojściu od plaży do ww. schodów - po 0,5 m z każdej strony ścieżki.

3. Uszczegółowienie zakresu i warunków wykonania zamówienia:

(szczegółowa, jednoznaczna charakterystyka lub odniesienie do załączników).

Szczegółowy opis, lokalizacja prac oraz schematy montażu elementów znajdują się w załącznikach do zapytania. Prace należy wykonywać zgodnie ze sztuką budowlaną i konstruktorską. Sposób wykonania prac może ulec zmianie jeżeli będzie gwarantował zapewnienie wymaganych parametrów elementów i uzyskania dobrej jakości wykonania prac. Zmiany muszą być zaakceptowane przez Zamawiającego.

4. Wymagania względem wykonawcy:

(określenie wymaganych uprawnień, doświadczenia i innych warunków podmiotowych adekwatnie do charakteru i warunków wykonania zamówienia).

Wykonawca będzie dysponować sprzętem, zapleczem i potencjałem ludzkim by wykonać zleczone prace w czasie określonym w zapytaniu. Wykonawca musi posiadać doświadczenie w montażu elementów małej architektury.

5. Dodatkowe wymagania i warunki wykonania:

(dodatkowe wymagania zamawiającego określające standardy i szczególne warunki wykonania oraz inne wymagania przedmiotowe).

Utrudniony dojazd do obszaru wykonywania prac. Nie możliwy jest dojazd ciężarówkami z materiałem do rowu, w którym należy wykonać nasyp z kruszywa/piasku. Obszar prac jest częścią uczęszczanej plaży, należy brać pod uwagę stosowne zabezpieczenia planując prace.

Miasto Stołeczne Warszawa

Pl. Bankowy 3/5, 00-950 Warszawa, NIP 525-22-48-481, Regon 015259640



Zarząd Zieleni m.st. Warszawy

ul. Hoża 13A, 00-528 Warszawa

tel. +48 22 277 42 00; mail: kontakt@zzw.waw.pl; www.zzw.waw.pl

6. Zamawiający zapewnia: *(skreślić jeśli nie dotyczy)*

7. Termin realizacji przedmiotu zamówienia

(nieprzekraczalny termin realizacji zamówienia wyrażony w dniach kalendarzowych od daty zawarcia umowy lub data realizacji zamówienia)

Zadania objęte zamówieniem należy wykonać do końca dnia 30.05.2018.

8. Sposób przygotowania oferty Wykonawcy:

W ofercie należy określić cenę brutto realizacji zamówienia w postaci wartości prac dla każdego z elementów wymienionych w zapytaniu. Cena oferty ma być wyrażona cyfrowo i słownie. Oferowana cena za wykonanie zamówienia powinna obejmować kompleks czynności i kosztów z nimi związanych. Jeśli Wykonawca jest osobą fizyczną cena brutto powinna zawierać wszystkie obowiązkowe składki i potrącenia. Wskazane jest wykonanie wizji lokalnej przed złożeniem oferty na wykonanie prac. Oferta musi być sporządzona w języku polskim W ofercie należy określić proponowany termin wykonania wszystkich prac

Do oferty należy dołączyć:

.....

.....

(określić wymogi względem załączników do oferty)

9. Kryteria oceny ofert:

Zamawiający dokona oceny ofert biorąc pod uwagę następujące kryteria:

1. kryterium - cena 100%

Sposób oceny kryteriów

Opis sposobu oceny ofert w odniesieniu do kryteriów.

Do realizacji prac zostanie wybrany Oferent oferujący najniższą cenę.

10. Podstawy odbioru zamówienia

Odbiór prac będzie polegał na sprawdzeniu wykonanych prac w terenie pod kątem zgodności z zamówieniem i sztuką budowlaną.

11. Warunki płatności:

Wykonawca wystawi i dostarczy Zamawiającemu fakturę/y

Dane do FV:

Nabywca: Miasto Stołeczne Warszawa, Plac Bankowy 3/5, 00-950 Warszawa, NIP: 525-22-48-481

Odbiorca/Płatnik: Zarząd Zieleni m.st. Warszawy, ul. Hoża 13a, 00-528 Warszawa.

Wynagrodzenie będzie płatne przelewem na rachunek bankowy wskazany na fakturze, w terminie 21 dni od daty dostarczenia faktury do siedziby Zamawiającego.

Za termin zapłaty uznaje się datę obciążenia rachunku bankowego ZZW.

12. Kary umowne *(skreślić jeśli nie dotyczy)*

250 zł za każdy dzień opóźnienia w zakończeniu prac. Kary nie będą naliczane kiedy opóźnienie będzie wynikało z przyczyn niezależnych od Wykonawcy.

13. Warunki rękojmi/gwarancji *(skreślić jeśli nie dotyczy)*

Wykonawca udzieli 6 miesięcznej rękojmi/gwarancji na wykonane prace.

14. Pozostałe informacje

Dostęp do informacji publicznej:

Wykonawca oświadcza, że znany jest mu fakt, iż treść niniejszego zamówienia, a w szczególności dane go identyfikujące, przedmiot zamówienia i wysokość wynagrodzenia stanowią informację publiczną w rozumieniu art. 1 ust. 1 ustawy z dnia 6 września 2001 r. o dostępie do informacji publicznej (Dz. U. z 2015.2058), która podlega udostępnieniu w trybie przedmiotowej ustawy.

Własność intelektualna *(skreślić jeśli nie dotyczy)*

Opisać jeśli dotyczy: Części składowe niniejszego zamówienia będą stanowiły utwory w rozumieniu ustawy z dnia 4 lutego 1994 r. o prawie autorskim i prawach pokrewnych (Dz. U. 2016.666). Wynagrodzenie za realizację niniejszego zamówienia zawierać będzie również wynagrodzenie za przeniesienie na Zamawiającego całości przysługujących Wykonawcy autorskich praw majątkowych i praw zależnych do utworów oraz prawa do zezwalania na wykonywanie praw zależnych.

15. Termin i miejsce złożenia oferty:

Ofertę należy złożyć drogą elektroniczną na adres kontakt@zzw.waw.pl, ssendzielski@zzw.waw.pl w terminie do 25.05.2018 oraz w wersji oryginalnej podpisanej przez osoby właściwe do reprezentowania w ustalonym dniu podpisania umowy.

Miasto Stołeczne Warszawa

Pl. Bankowy 3/5, 00-950 Warszawa, NIP 525-22-48-481, Regon 015259640



Zarząd Zieleni m.st. Warszawy
ul. Hoża 13A, 00-528 Warszawa
tel. +48 22 277 42 00; mail: kontakt@zzw.waw.pl; www.zzw.waw.pl

Zamawiający zastrzega sobie możliwość negocjacji otrzymanej oferty

16. Osoby do kontaktu:

Osobą właściwą do kontaktu w zakresie realizacji zamówienia jest Sławomir Sendzielski, email: ssendzielski@zzw.waw.pl telefon: 508 455 300.

17. Załączniki:

Załącznik nr 1 – szczegółowy opis zakresu prac

Załącznik nr 2 – sposób montażu paleniska

Załącznik nr 3 – szkic koncepcyjny wykonania schodów na skarpie.

~~Marek Piwowarski~~

Dyrektor
Zarządu Zieleni m.st. Warszawy

Sławomir Sendzielski

Pełnomocnik Dyrektora

Zarządu Zieleni m.st. Warszawy
ds. programowych

Miasto Stołeczne Warszawa

Pl. Bankowy 3/5, 00-950 Warszawa, NIP 525-22-48-481, Regon 015259640

Załącznik nr 1 do zapytania: zakres prac Plaża Białołęka – część prac związanych z realizacją Projektu z Budżetu Partycypacyjnego: „*Tak dla plaży na Białołęce*” wykonanie dojścia do miejsca splawiania kajaków.



Mapa 1. Obszar realizacji prac.

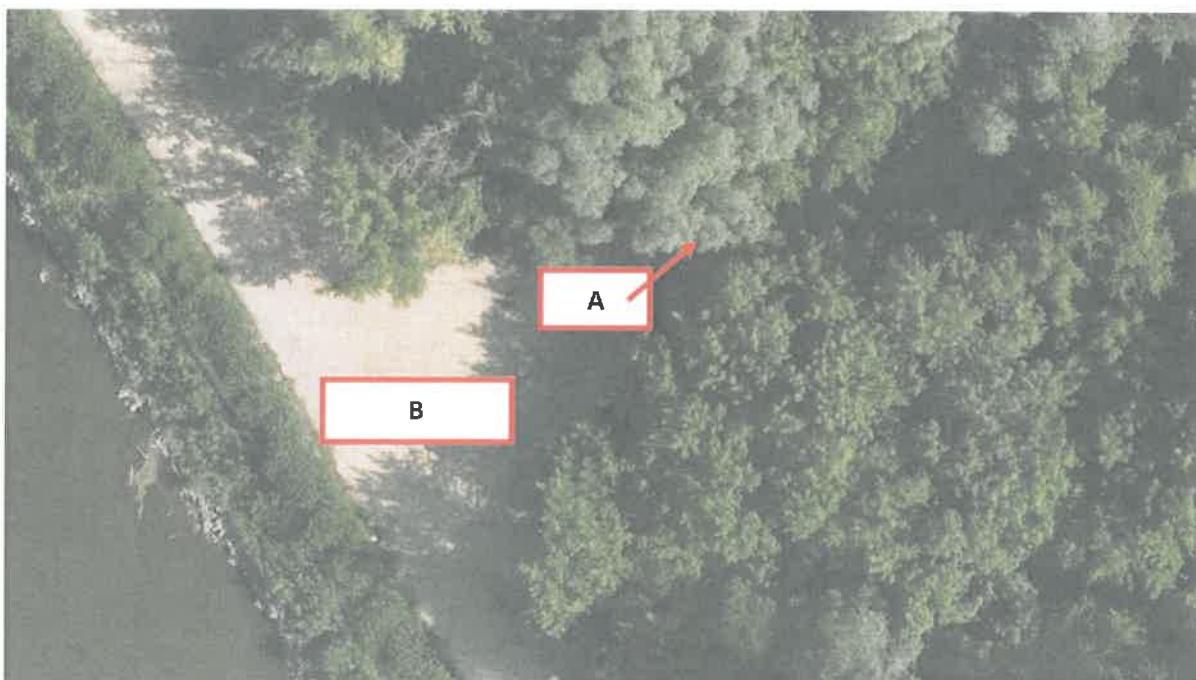

Mapa 2. (A) Przesławienie stojaka rowerowego o około 50 m w miejsce wskazane przez Zamawiającego.

(B) Usunięcie wraz z fundamentami i przewiezienie na plac Wykonawcy słupków do siatkówki – magazynowanie przez max. 6 msc. Słupki należy zabezpieczyć przed uszkodzeniami przed rozpoczęciem prowadzenia prac.



Mapa nr 3. Wykonanie schodów z drewna wedle załącznika nr 3 do zapytania.



Mapa nr 4. Wykoszenie poboczy ścieżki po 0,5m z każdej strony.



Mapa nr 5. Usunięcie samosiewów na oznaczonym odcinku - szerokość pasa 4m oraz wykoszenie pozostałej roślinności w tym pasie. Nawiezenie i wyplantowanie piasku/drobnego kruszywa/pospółki w pasie szerokości 1,5m na długości oznaczonego odcinka. Grubość warstwy min. 30 cm musi gwarantować komfortowe - (nie po kamieniach) przejście w na miejsce spławiania kajaków. Możliwe jest zasypanie obszaru kamieniami mniejszej frakcji celem uniknięcia przesypania się piasku przez szczeliny kamieni obecnie znajdujących się w tym miejscu. Obszar ok. 60m². Prace należy wykonywać ze starannością tak by w jak najmniejszym stopniu uszkodzić roślinność znajdującą się w okolicy plaży. Prace można wykonywać koparką kołową obrotową. Sposób wykonania będzie oraz dobór materiałów będzie zapewniał utrzymanie przejścia po dużych opadach atmosferycznych - kruszywo nie będzie wyfukiwane przez deszcz.



Mapa nr 6. Usunięcie i utylizacja starych palenisk w postaci kręgów betonowych fi 100 wraz z montażem palenisk w postaci stalowych mis fi 1,25m . Sposób montażu nowych znajduje się w załączniku 2 do zapytania. Paleniska zostaną przewiezione przez Wykonawcę z magazynu Zamawiającego. Montaż w betonie.

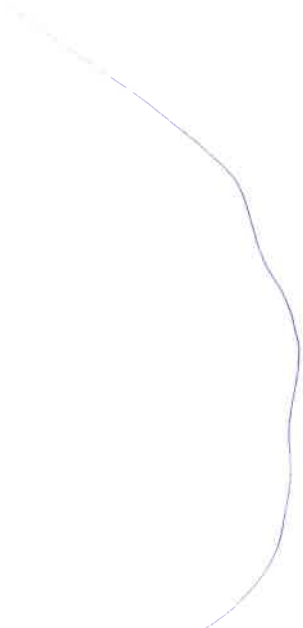

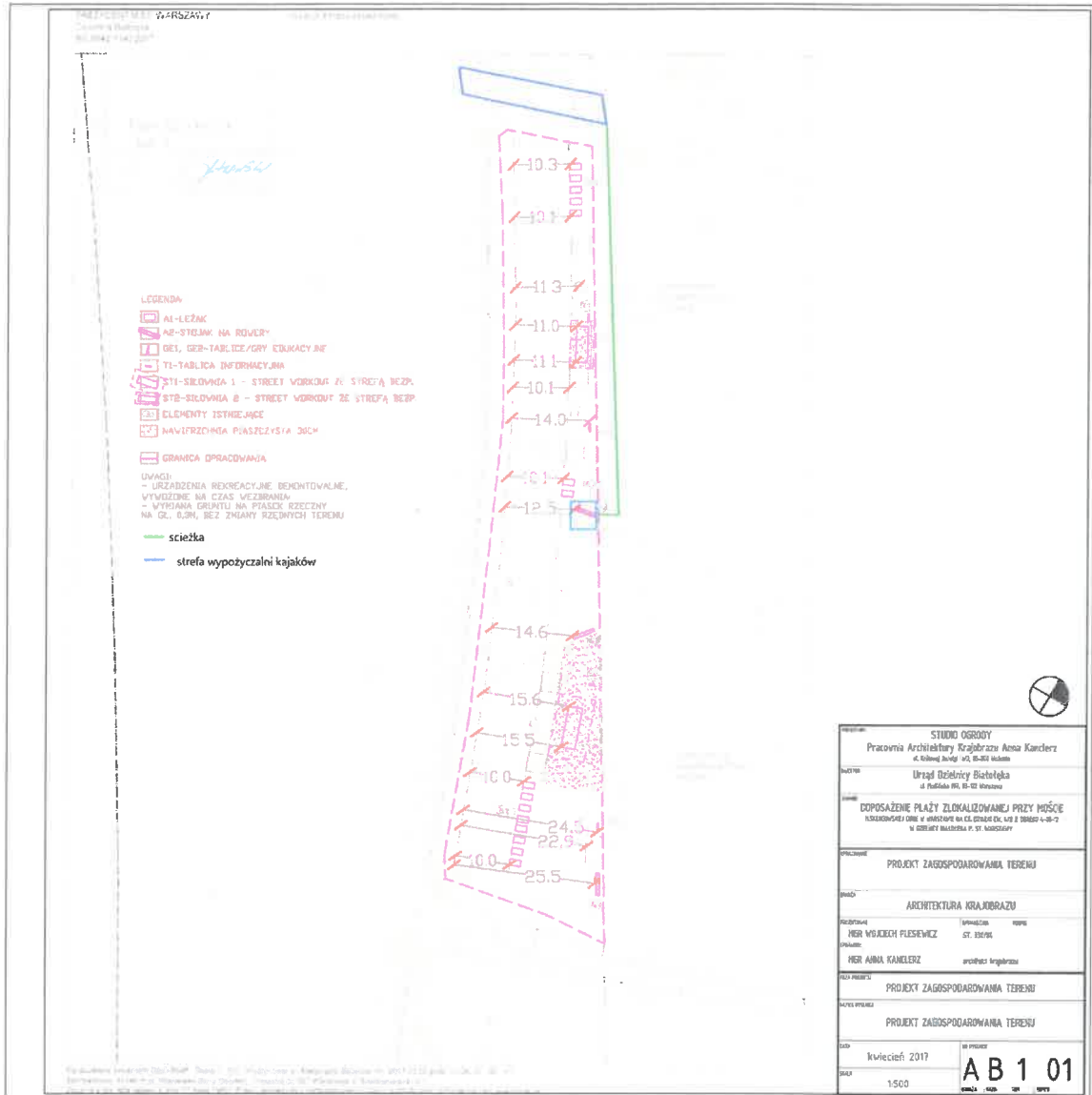

Szkic obecnego zagospodarowania plaży.



Przedsiębiorstwo Produkcyjne „ADAMUS”
Jerzy Adamus, Agata i Rafał Dobija Spółka Jawna

ul. Wspólna 20, 43-360 Meszna, tel.: 0048 33 817 17 00 fax: 0048 33 829 08 51
internet: www.adamus.pl e-mail: adamus@adamus.pl NIP 937-255-98-14

INSTRUKCJA EKSPLOATACYJNA

ZAGROŻENIA:

Niezastosowanie się do zasad bezpieczeństwa BHP, instrukcji obsługi oraz ostrzeżeń zawartych w niniejszym opracowaniu może spowodować poważne uszkodzenia ciała lub mienia.

WARUNKI EKSPLOARACJI:

- ❖ Palenisko przeznaczone jest tylko do użytku na zewnątrz.
- ❖ Palenisko służy do spalania drewna.
- ❖ Palenisko firmy P.P. Adamus Sp.j należy zamontować wyłącznie na niepalnych powierzchniach, takich jak bruk, beton piasek lub cegła.
- ❖ Paleniska przed rozpoczęciem ich eksploatacji muszą być trwale zamontowane/zabetonowane w przeznaczonym do tego miejscu, ze szczególnym uwzględnieniem ogólnych przepisów BHP oraz INSTRUKCJI OBSŁUGI PALENISKA.
- ❖ W palenisku wykonane są cztery otwory mające na celu odprowadzenie wody z jego wnętrza. Należy dbać aby otwory były zawsze drożne. Zalecamy czyszczenie otworów przynajmniej raz w miesiącu.
- ❖ Z uwagi na umieszczenie palenisk w miejscach publicznych i związane z tym nieprzewidywalne sytuacje eksploatacyjne, zaleca się podczas udrażniania otworów odprowadzających wodę przeprowadzenie ogólnych oględzin stanu technicznego palenisk a w szczególności zwrócenie uwagi na spawy łączące ze sobą wszystkie elementy.

SPOSÓB MONTAŻU:

- ❖ W elementach podstaw (w nogach) palenisk wykonane są otwory 545 x 100 mm służące zakotwieniu palenisk w betonie.
- ❖ Należy posadzić i zalać betonem podstawy palenisk do wysokości 200 mm od dna podstawy tak aby otwory opisane wyżej zostały całkowicie zalane betonem (zgodnie z umieszczonym obok rysunkiem)
- ❖ Powyżej części stanowiącej fundament paleniska przewidziano warstwę piasku ok. 200 mm
- ❖ W elemencie boku podstawy wykonana została szczelina odwadniająca 250 x 15 mm. Przy montażu zachować drożność szczeliny- musi ona(zgodnie z jej przeznaczeniem) zachować zdolność odprowadzania wody mogącej nagromadzić się w środku podstawy paleniska.

UWAGA:

Sposób posadowienia, grubość i powierzchnia fundamentów palenisk muszą zapewnić stabilność palenisk podczas eksploatacji.

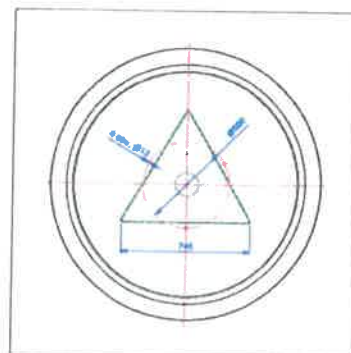
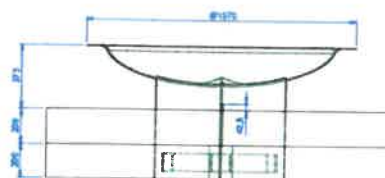
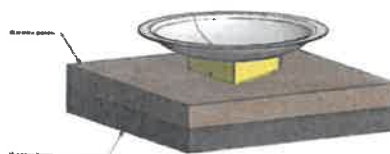
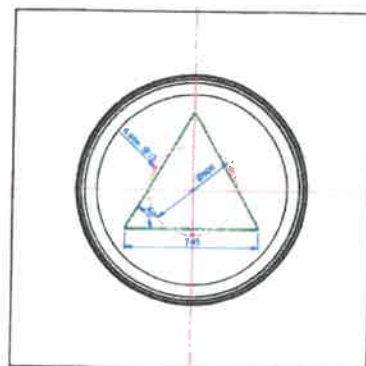
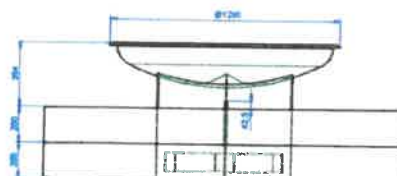



Przedsiębiorstwo Produkcyjne „ADAMUS” Jerzy Adamus, Agata i Rafał Dobija Spółka Jawna

ul. Wspólna 20, 43-360 Meszna, tel.: 0048 33 817 17 00 fax: 0048 33 829 08 51
internet: www.adamus.pl e-mail: adamus@adamus.pl NIP 937-255-98-14

INSTRUKCJA OBSŁUGI

ZAGROŻENIA:

Niezastosowanie się do zasad bezpieczeństwa BHP, instrukcji obsługi oraz ostrzeżeń zawartych w niniejszym opracowaniu może spowodować poważne uszkodzenia ciała lub mienia.

OSTRZEŻENIA:

- ❖ Palenisko przeznaczone jest tylko do użytku na zewnątrz.
- ❖ Palenisko służy do spalania drewna.
- ❖ Palenisko firmy P.P. Adamus Sp.j należy zamontować wyłącznie na niepalnych powierzchniach, takich jak bruk, beton piasek lub cegła.
- ❖ Nie należy ustawiać paleniska w pobliżu powierzchni drewnianych.
- ❖ Nie należy używać paleniska w czasie silnego wiatru.
- ❖ Palenisko firmy P.P. Adamus Sp.j należy odseparować, odgrodzić od wszelkich łatwopalnych materiałów (takich jak benzyna, płynna podpałka do grilla, alkohol i inne).
- ❖ Podczas używania paleniska nie powinno się nosić luźnych ani łatwopalnych ubrań (np. wykonanych z nylonu).
- ❖ Podczas używania paleniska zachowaj taką samą ostrożność, jak podczas palenia zwykłego ogniska – szczególną uwagę należy zwrócić na lecące z paleniska iskry a kiedy to konieczne należy użyć okularów ochronnych.
- ❖ Podczas używania paleniska dopilnuj, aby nie zbliżały się do niego dzieci i zwierzęta - nie pozwól, aby palenisko było używane przez dzieci bez nadzoru dorosłych
- ❖ Uważaj, aby nie wrzucić do paleniska zbyt dużej ilości drewna.
- ❖ Nie wrzucaj do paleniska śmieci i innych elementów nie służących spalaniu.
- ❖ Do rozpalania i podtrzymywania ognia w palenisku firmy P.P. Adamus Sp.j nie używaj lotnych, łatwopalnych cieczy, takich jak benzyna czy alkohol.
- ❖ Do dorzucania czy przesuwania drewna w palenisku używaj wyłącznie wytrzymałych, specjalnie do tego przeznaczonych narzędzi z długimi rączkami.
- ❖ Nie wolno używać paleniska firmy P.P. Adamus Sp.j, w sposób niezgodny z dokumentacją eksploatacyjną, szczególnie w wypadku kiedy nie jest ono trwale zamocowane do podłoża.
- ❖ Podczas użytkowania paleniska należy zwrócić szczególną uwagę na powierzchnię paleniska - może być gorąca i nagrzana od ognia. Kontakt z nią może grozić poparzeniem.
- ❖ Nie należy zostawiać rozpalonego paleniska bez opieki i nadzoru. Ostatni wsad drewna do paleniska należy dobrać tak aby uległ on całkowitemu wypaleniu pod nadzorem osoby dorosłej.
- ❖ Należy zwrócić uwagę, że proces gaszenia palącego się drewna jest długotrwały (może trwać 6-12 godzin). W tym czasie palenisko oraz popiół w środku paleniska przez długi czas pozostają gorące.
- ❖ Nie należy nigdy wyrzucać gorącego lub tłącego się popiołu na zewnątrz paleniska.
- ❖ Kiedy palenisko nie jest eksploatowane, należy usunąć z jego wnętrza materiały palne oraz popiół.

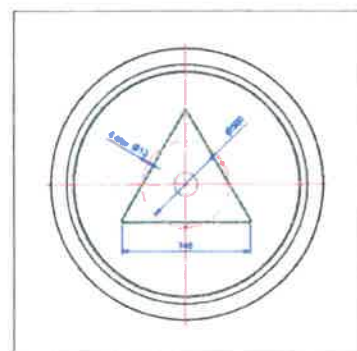
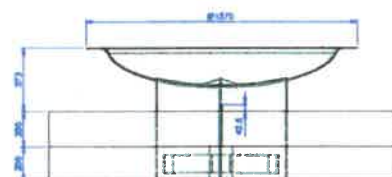
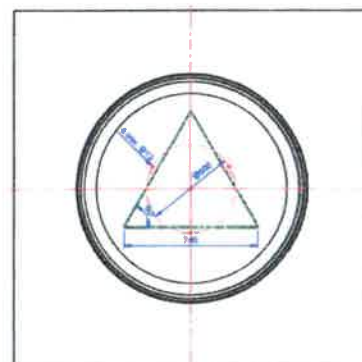
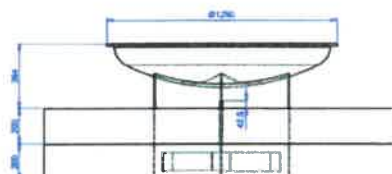
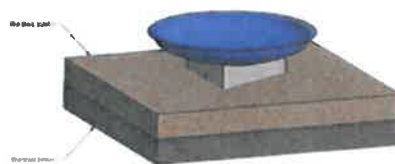

Załącznik nr 3 do zapytania na wykonanie prac związanych z przygotowaniem dojścia do miejsca spławiania kajaków na Plazy Białołęckiej- schemat technologii wykonania schodów.. Prace wykonywane w ramach projektu z Budżetu Partycypacyjnego „Tak dla Plazy na Białołęce”.

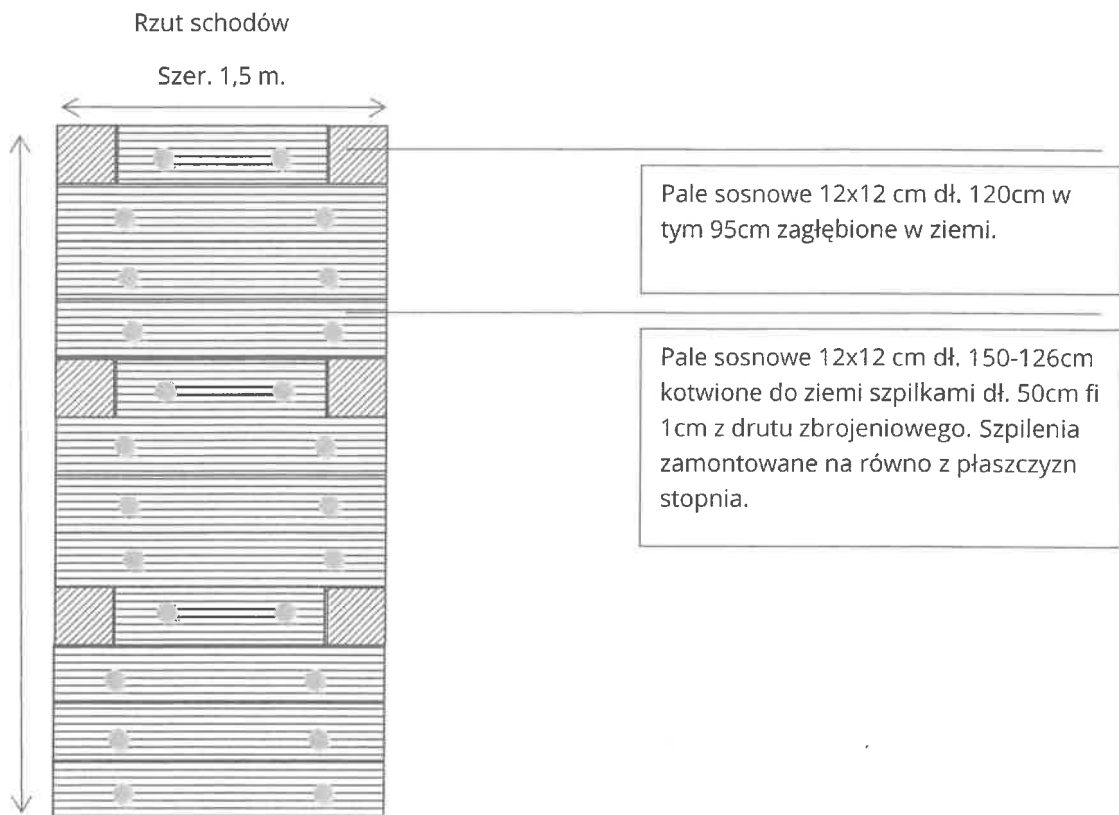

Dł. Schodów około. 6,6 mb.

Widok schodów na wprost.

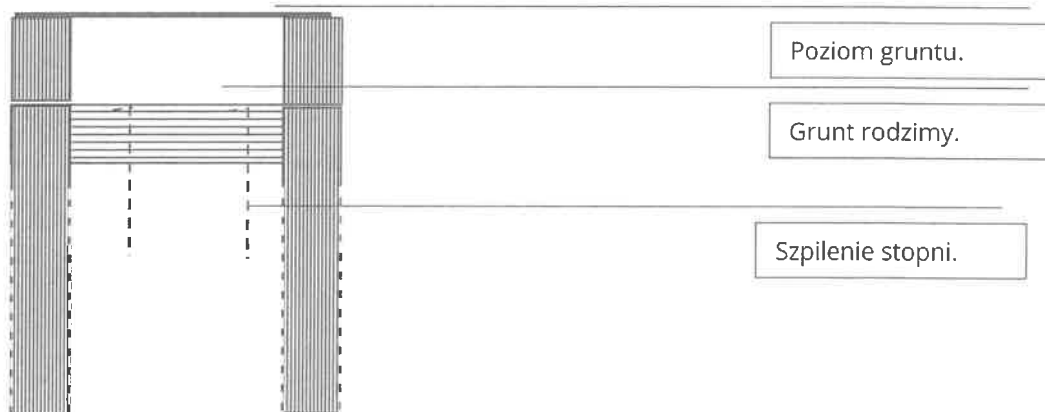

Widok schodów z boku.

