



Zarząd Zieleni m.st. Warszawy
ul. Hoża 13A, 00-528 Warszawa
tel. +48 22 277 42 00; mail: kontakt@zzw.waw.pl; www.zzw.waw.pl

Załącznik nr 2 Regulamin udzielania przez
Zarząd Zieleni m.st. Warszawy zamówień publicznych
o wartości nieprzekraczającej kwoty 30 000 euro

Nr sprawy: 821022912020

Warszawa, 25.02.2020.

ZAPYTANIE OFERTOWE

Miasto Stołeczne Warszawa, w ramach którego działają jednostka budżetowa **Zarząd Zieleni m.st. Warszawy**, zwraca się z prośbą o złożenie oferty na:

Dostawa i montaż stołów szachowych w Parku Skaryszewskim w Warszawie.

1. Tryb udzielenia zamówienia

- 1) Postępowanie prowadzone jest z wyłączeniem przepisów ustawy z dnia 29 stycznia 2004 r. – Prawo zamówień publicznych (t.j. Dz. U. 2019 r., poz. 1843), dalej jako ustawa Pzp, na podstawie art. 4 pkt 8 ustawy Pzp.
- 2) Wykonawcom na czynności Zamawiającego podejmowane w niniejszym postępowaniu nie przysługują środki ochrony prawnej przewidziane w ustawie Pzp.
- 3) Zamawiający zastrzega sobie możliwość zmiany treści zapytania ofertowego do czasu upływu terminu składania ofert.
- 4) Zamawiający informuje, iż niniejsze zapytanie ofertowe nie stanowi oferty w myśl art. 66 Kodeksu cywilnego, nie jest również aukcją lub przetargiem w rozumieniu art. 70¹ Kodeksu cywilnego, jak również nie jest ogłoszeniem w rozumieniu ustawy Pzp.
- 5) Zamawiający zastrzega sobie możliwość unieważnienia postępowania w każdej chwili bez podania przyczyny. W związku z powyższym Wykonawcy nie będzie przysługiwało roszczenie w stosunku do Zamawiającego o zawarcie umowy. Powyższe dotyczy również sytuacji, w której cena oferty najkorzystniejszej będzie przekraczała kwotę, którą Zamawiający przeznaczył na sfinansowanie zamówienia, a Zamawiający nie będzie mógł jej zwiększyć do kwoty oferty najkorzystniejszej.
- 6) Wykonawca ponosi wszelkie koszty związane z przygotowaniem i złożeniem oferty.
- 7) Zamawiający odrzuci złożoną ofertę, jeżeli:
 - a) treść oferty nie odpowiada treści zapytania ofertowego,
 - b) Wykonawca nie spełnia wymagań określonych w zapytaniu ofertowym,
 - c) oferta jest nieważna na podstawie odrębnych przepisów,
 - d) oferta zawiera rażąco niską ceną w rozumieniu art. 90 ust. 1 ustawy,
 - e) złożenie oferty stanowi czyn nieuczciwej konkurencji w rozumieniu przepisów o zwalczaniu nieuczciwej konkurencji.
- 8) Zamawiający może zwrócić się do Wykonawcy o wyjaśnienia treści złożonej oferty, w szczególności w zakresie podejrzenia złożenia oferty zawierającej rażąco niską cenę.

2. Opis przedmiotu zamówienia:

W związku ze skierowaniem do realizacji wybranego w głosowaniu Budżetu Obywatelskiego zadania nr 1451 – „Stoły do gry w szachy w Parku Skaryszewskim” niniejszym zapytaniem Zarząd Zieleni m.st. Warszawy (ZZW) uruchamia proces wyłonienia wykonawcy zadania polegającego na wykonaniu dokumentacji projektowej, zakupie, dostawie i montażu 2 stołów do gry w szachy w Parku Skaryszewskim wraz z uzyskaniem niezbędnych uzgodnień. Stoły mają zostać zamontowane na terenie działki o nr ew. 4/3, w obrębie 3-01-02, w dzielnicy Praga Południe w Warszawie (Park Skaryszewski). (Lokalizacja przedstawiona została w Załącznik-nr-1-do-ZO-Lokalizacja terenu opracowania).

2.1. Przedmiotem zamówienia jest wykonanie dokumentacji projektowej, zakup, dostawa oraz montaż w

Miasto Stołeczne Warszawa

Pl. Bankowy 3/5, 00-950 Warszawa, NIP 525-22-48-481, Regon 015259640



Zarząd Zieleni m.st. Warszawy
ul. Hoża 13A, 00-528 Warszawa
tel. +48 22 277 42 00; mail: kontakt@zzw.waw.pl; www.zzw.waw.pl

Załącznik nr 2 Regulamin udzielania przez
Zarząd Zieleni m.st. Warszawy zamówień publicznych
o wartości nieprzekraczającej kwoty 30 000 euro

Parku Skaryszewskim w Warszawie następujących elementów:

- a) Stół do gry w szachy z 4 siedzeniami - ilość sztuk 1
- b) Stół do gry w szachy z 3 siedzeniami i dostępem dla osoby niepełnosprawnej- ilość sztuk 1
- c) Wykonanie oznaczeń z budżetu partycypacyjnego.

Zamontowane urządzenia powinny być zaopatrzone w etykietę informacyjną, że zadanie zostało zrealizowane w ramach budżetu partycypacyjnego.

Poniżej przykładowe oznaczenia:



Wymiary: 100mm x 41 mm

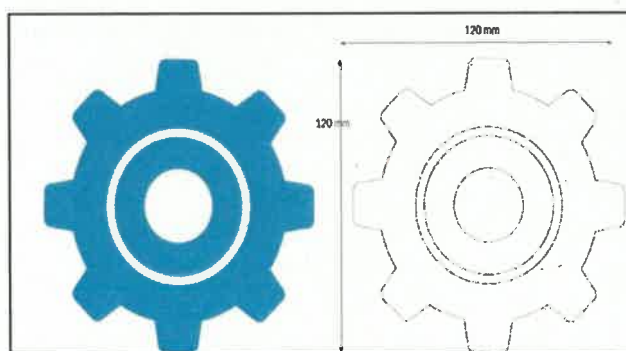

Wymiary: 120x120 mm

Materiał:

Tabliczka informacyjna przy stolikach: podobna do systemu miejskiego oznaczania obiektów, wycięte laserem do kształtu, grafika wyklejona z folii samoprzylepnej lub druk na tylnej powierzchni (zalecane) płyta pleksi 10 mm, śruby - dystanse 12 mm, ze stali nierdzewnej, od spodu folia matowa, grafika: należy korzystać z załączonego gotowego zbioru, w razie konieczności modyfikacji - krój pisma Lato Regular
Na stolikach: grafika „trybik” wyklejona z folii samoprzylepnej, należy korzystać z załączonego gotowego zbioru

Kolorystyka: kolor szary - black 70%, kolor niebieski - cyan 100%, magenta 10%, yellow 0%, black 10%
Sposób oznaczenia powinien zostać uzgodniony z Zamawiającym.

Miasto Stołeczne Warszawa

Pl. Bankowy 3/5, 00-950 Warszawa, NIP 525-22-48-481, Regon 015259640



Zarząd Zieleni m.st. Warszawy

ul. Hoża 13A, 00-528 Warszawa

tel. +48 22 277 42 00; mail: kontakt@zzw.waw.pl; www.zzw.waw.pl

Załącznik nr 2 Regulamin udzielania przez
Zarząd Zieleni m.st. Warszawy zamówień publicznych
o wartości nieprzekraczającej kwoty 30 000 euro

Powyższe urządzenia muszą być utrzymane w ujednoczonej stylistyce materiałowej, kolorystycznej oraz formy.

Stoły mają charakteryzować się następującymi parametrami:

- elementy drewniane w matowym wykończeniu w kolorze zbliżonym do teak
- elementy metalowe powinny być w kolorze ciemnoszarym (RAL 7016).
- elementy betonowe powinny być w kolorze ciemnoszarym (RAL 7016).
- plansza do gry powinna zajmować minimalnie 3/4 powierzchni stołu
- stoły i siedzenia powinny być osadzone w fundamentach prefabrykowanych i przykryte nawierzchnią ziemną lub posiadać konstrukcję pozwalającą na wkopanie nóg stolika i siedzisk w ziemię. Kolory wszystkich elementów stołów oraz siedzeń powinny zostać uzgodnione z Zamawiającym.

Proponowane całkowite wymiary urządzenia to ok. (dł. x szer. x wys.): 1,7 x 1,7 x 0,8 m.

(Parametry i wygląd urządzenia przedstawia Załącznik-nr-2-do-ZO-Przykładowy stół do gry w szachy)

2.2. Uszczegółowienie zakresu prac projektowych:

2.2.1 Wykonawca przygotowuje kompletną dokumentację budowlano-wykonawczą wraz ze specyfikacjami technicznymi. Opracowanie graficzne musi być wykonane na aktualnej mapie do celów projektowych. Wykonawca zobowiązany jest do samodzielnego pozyskania niezbędnej dokumentacji w celu realizacji zamówienia.

Powyższa dokumentacja projektowa powinna zostać opracowana zgodnie z Rozporządzeniem Ministra Infrastruktury z dnia 2 września 2004 r. w sprawie szczegółowego zakresu i formy dokumentacji projektowej, specyfikacji technicznych wykonania i odbioru robót budowlanych oraz programu funkcjonalno-użytkowego (Dz. U. z 2013 r. poz. 1129).

Przedmiot zamówienia musi być wykonany z należytą ostrożnością, zgodnie z obowiązującymi przepisami prawa, a w szczególności ust. Prawo Budowlane, ust. Prawo ochrony środowiska wraz z aktami wykonawczymi, wiedzą techniczną oraz normami technicznymi standardami, zasadami wiedzy technicznej, zaleceniami Zamawiającego i etyką zawodową.

Wykonanie dokumentacji w sposób umożliwiający użytkowanie przez osoby o ograniczonej mobilności i percepcji, zgodnie z definicją „projektowania uniwersalnego” oraz obowiązującymi przepisami prawa. Wykonanie przedmiotu musi być zgodne z Zarządzeniem nr 1682/2017 Prezydenta Miasta Stołecznego Warszawy z dnia 23 października 2017 r. w sprawie tworzenia na terenie miasta stołecznego Warszawy dostępnej przestrzeni, w tym infrastruktury dla pieszych ze szczególnym uwzględnieniem osób o ograniczonej mobilności i percepcji.

Wykonanie przedmiotu zamówienia wymaga uzyskania wszelkich niezbędnych zgód, decyzji i opinii, zatwierdzeń i uzgodnień właściwych jednostek samorządowych, rządowych, organów administracji publicznej, spółek i innych podmiotów w tym m.in.:

- opinii/zaleceń, dotyczących wyglądu i rodzaju prac, w szczególności odnośnie zastosowanych elementów małej architektury (stoły szachowe) z Biurem Architektury i Planowania Przestrzennego m.st. Warszawy,
- uzyskania pozytywnej decyzji od Mazowieckiego Wojewódzkiego Konserwatora Zabytków,
- dokonania zgłoszenia robót i uzyskania potwierdzenia nie wniesienia sprzeciwu do zgłoszonych prac od właściwego organu (np. Wydział Architektury i Budownictwa dla Dzielnicy Praga Południe m.st. Warszawy),

2.2.1 Wykonawca przygotowuje kompletną dokumentację budowlano-wykonawczą wraz ze specyfikacjami technicznymi. Opracowanie graficzne musi być wykonane na aktualnej mapie do celów projektowych. Wykonawca zobowiązany jest do samodzielnego pozyskania niezbędnej dokumentacji w celu realizacji zamówienia.

2.2.2 Prace projektowe będące przedmiotem zamówienia należy dostarczyć w następującej formie:

Dla dokumentacji projektowej – 4 egz. w formie papierowej oraz w 2 egz. na nośniku CD lub DVD:

- dla rysunków: w formacie DWG/DXF oraz PDF,

Miasto Stołeczne Warszawa

Pl. Bankowy 3/5, 00-950 Warszawa, NIP 525-22-48-481, Regon 015259640



Zarząd Zieleni m.st. Warszawy
ul. Hoża 13A, 00-528 Warszawa
tel. +48 22 277 42 00; mail: kontakt@zzw.waw.pl; www.zzw.waw.pl

Załącznik nr 2 Regulamin udzielania przez
Zarząd Zieleni m.st. Warszawy zamówień publicznych
o wartości nieprzekraczającej kwoty 30 000 euro

- dla tekstów w formacie DOC lub DOCX,
- dla zestawień w formacie XLS lub XLSX,
- dla dokumentów skanowanych w formacie PDF lub TIFF.

2.2.3. W przypadku zgłoszenia uwag do materiałów załączonych do wniosków i wystąpień przez jednostki, które wydają opinie, uzgodnienia, postanowienia czy decyzje administracyjne Wykonawca ma obowiązek niezwłocznego poprawienia lub uzupełnienia materiałów i przekazanie skorygowanych materiałów do właściwych jednostek – w terminie do 5 dni roboczych od zgłoszenia do Projektanta. Kopie materiałów wraz z potwierdzeniem terminu ich przekazania Wykonawca przekaże Zamawiającemu.

2.3 Uszczegółowienie zakresu prac budowlanych:

2.3.1 Przed rozpoczęciem prac Wykonawca zobowiązany jest przeprowadzić inwentaryzację fotograficzną budowy,

2.3.2 Wykonawca we własnym zakresie uzyska dostęp do poboru energii elektrycznej, wody oraz zapewni usuwanie nieczystości płynnych i stałych o ile będzie taka konieczność,

2.3.3 Po zakończeniu prac Wykonawca przekaże Zamawiającemu:

2 egz. dokumentacji powykonawczej w wersji papierowej oraz 1 egz. w wersji elektronicznej (skan dokumentacji), która zawierać będzie m.in. instrukcję użytkowania i konserwacji urządzeń wraz z szacunkowymi kosztami brutto rocznych prac związanych z pracami konserwacyjnymi.

3. Wymagania względem Wykonawcy:

3.1. O udzielenie zamówienia mogą ubiegać się Wykonawcy, którzy spełniają warunki udziału w postępowaniu dotyczące:

a. zdolności technicznej lub zawodowej:

Zamawiający uzna warunek za spełniony gdy Wykonawca wykaże, że:

- w okresie ostatnich 5 lat przed upływem terminu składania ofert, a jeżeli okres prowadzenia działalności jest krótszy – w tym okresie, wykonywał co najmniej jedną usługę w zakresie przedmiotu niniejszego zamówienia, tj. montaż urządzeń typu Street Workout, siłowni plenerowych, urządzeń zabawowych na placach zabaw lub elementów małej architektury - z podaniem ich wartości, przedmiotu, dat wykonania i podmiotów, na rzecz których usługi zostały wykonane wraz z dowodami określającymi, że te usługi zostały wykonane należycie (referencje, protokoły bezusterkowych odbiorów końcowych prac).

b. potencjału osobowego:

Zamawiający uzna warunek za spełniony, w przypadku gdy Wykonawca wykaże, że dysponuje zespołem osobowym składającym się z n/w osób, przy czym Zamawiający dopuszcza łączenie funkcji:

- co najmniej jedną osobą posiadającą wykształcenie wyższe i uprawnienia do projektowania o kierunku architektura lub równoważne, tj. osobą zdolną do wykonania przedmiotu zamówienia w zakresie projektowania i opracowania projektu budowlanego związanego z projektowaniem elementów małej architektury na terenach publicznych.

3.2. Dodatkowe wymagania i warunki wykonania:

Wykonawca wykona i dostarczy w formie papierowej w 1 egzemplarzu kolorową koncepcję zagospodarowania stołów do gry w szachy w przestrzeni po 14 dniach od daty podpisania umowy z Zamawiającym. Zamawiający ma następnie 5 dni roboczych na przekazanie uwag do koncepcji. Wykonawca jest zobowiązany do uwzględnienia uwag Zamawiającego i poprawienia Koncepcji w ciągu 5 dni



Zarząd Zieleni m.st. Warszawy
ul. Hoża 13A, 00-528 Warszawa
tel. +48 22 277 42 00; mail: kontakt@zzw.waw.pl; www.zzw.waw.pl

Załącznik nr 2 Regulamin udzielania przez
Zarząd Zieleni m.st. Warszawy zamówień publicznych
o wartości nieprzekraczającej kwoty 30 000 euro

robotniczych od ich otrzymania lub wnieść sprzeciw wraz z uzasadnieniem. Po akceptacji koncepcji przez Zamawiającego za pośrednictwem poczty elektronicznej Wykonawca zobowiązany jest do opracowania dokumentacji projektowej a następnie dostawy i montażu stołów szachowych w terminach zgodnych z umową.

3.3. Podstawy odbioru zamówienia:

Odbiór prac będzie polegał na protokolarnym potwierdzeniu przez Zamawiającego wykonania przedmiotu umowy – odbiorze bez uwag. Częściowy odbiór prac będzie dotyczył zakończonej fazy projektowej. Odbiór końcowy prac będzie dotyczył zakończonych prac związanych z dostawą i montażem urządzeń na placu zabaw.

4. Zamawiający zapewnia: *(skreślić jeśli nie dotyczy)*

5. Termin realizacji przedmiotu zamówienia:

Termin realizacji całości przedmiotu umowy najpóźniej do **28 sierpnia 2020 r.**

6. Sposób przygotowania oferty Wykonawcy:

W ofercie należy określić cenę brutto realizacji przedmiotu zamówienia. Cena oferty ma być wyrażona cyfrowo i słownie. Oferowana cena za wykonanie przedmiotu zamówienia powinna obejmować kompleks czynności i kosztów z nimi związanych. Jeśli Wykonawca jest osobą fizyczną cena brutto powinna zawierać wszystkie obowiązkowe składki i potrącenia.

Wykonawca ma prawo złożyć tylko jedną ofertę. Ofertę należy sporządzić w języku polskim, w sposób czytelny. W ofercie należy określić proponowany termin wykonania wszystkich prac, będących przedmiotem zamówienia, przy czym nie może być on dłuższy niż termin określony w pkt 5 zapytania ofertowego.

Do oferty należy dołączyć:

- Załącznik-nr-4-do-ZO-Formularz oferty
- Załącznik-nr-5-do-ZO-Wykaz-usług (wykaz usług zrealizowanych przez Wykonawcę: montaż urządzeń typu Street Workout, siłowni plenerowych, urządzeń zabawowych na placach zabaw lub elementów małej architektury - z podaniem ich wartości, przedmiotu, dat wykonania i podmiotów, na rzecz których usługi zostały wykonane wraz z dowodami określającymi, że te usługi zostały wykonane należycie).
- Dokumenty potwierdzające, że prace zaprezentowane w wykazie opisanym w pkt. 6. b) zostały wykonane należycie zgodnie z obowiązującym prawem i normami (referencje, protokoły bezusterkowych odbiorów końcowych prac).
- Załącznik-nr-6-do-ZO-Wykaz-osób

7. Kryteria oceny ofert, ich waga i sposób oceny:

- Przy wyborze najkorzystniejszej oferty Zamawiający kierował się będzie następującymi kryteriami i ich wagami:
 - cena („C”) – 70 pkt
Należy podać osobno cenę brutto wykonania dokumentacji projektowej oraz cenę dostawy i montażu stolików.
 - Okres gwarancji wyrażony w ilości miesięcy („G”) - 30 pkt
Minimalny okres rękojmi i gwarancji ustala się na 36 miesięcy, a maksymalny na 60 miesięcy.
- Sposób dokonania oceny:

Kryterium: Cena

- $$C = \frac{\text{najniższa zaofferowana cena brutto}}{\text{cena brutto badanej oferty}} \times 70\text{pkt}$$

Kryterium: Okres gwarancji

Punkty w kryterium „Okres gwarancji” (G) zostaną przyznane wg poniższego wzoru:

Miasto Stołeczne Warszawa

Pl. Bankowy 3/5, 00-950 Warszawa, NIP 525-22-48-481, Regon 015259640



Zarząd Zieleni m.st. Warszawy
ul. Hoża 13A, 00-528 Warszawa
tel. +48 22 277 42 00; mail: kontakt@zzw.waw.pl; www.zzw.waw.pl

Załącznik nr 2 Regulamin udzielania przez
Zarząd Zieleni m.st. Warszawy zamówień publicznych
o wartości nieprzekraczającej kwoty 30 000 euro

$$G = \frac{\text{zaoferowany okres gwarancji badanej oferty}}{\text{najdłuższy zaoferowany okres gwarancji}} \times 30 \text{ pkt}$$

Całkowita ocena punktowa = Ocena punktowa C+ Ocena punktowa G

- 4) Za najkorzystniejszą zostanie uznana oferta, która uzyska największą liczbę punktów.
- 5) Zamawiający dokona obliczeń z dokładnością do dwóch miejsc po przecinku.
- 6) Dopuszcza się negocjowanie warunków ofert, w tym ceny, z Wykonawcami, którzy złożyli oferty w terminie wyznaczonym na ich składanie.

8. Dostęp do informacji publicznej

Wykonawca przyjmuje do wiadomości, iż treść niniejszego zamówienia, a w szczególności dane go identyfikujące (ograniczone w przypadku osoby fizycznej do imienia i nazwiska, a w przypadku osoby fizycznej prowadzącej działalność gospodarczą - do danych ujawnionych w Centralnej Ewidencji i Informacji o Działalności Gospodarczej), przedmiot zamówienia i wysokość wynagrodzenia podlegają udostępnieniu w trybie ustawy z dnia 6 września 2001 r. o dostępie do informacji publicznej (t.j. Dz. U. z 2019r. poz. 1429).

9. Termin i miejsce złożenia oferty:

Ofertę należy złożyć drogą elektroniczną na adres kontakt@zzw.waw.pl w terminie do 10.03 2020 r. oraz w wersji oryginalnej podpisanej przez osoby właściwe do reprezentowania w ustalonym dniu podpisania umowy.

11. Termin związania ofertą:

- 1) Wykonawca jest związany ofertą przez okres 30 dni.
- 2) Bieg terminu związania ofertą rozpoczyna się wraz z upływem terminu składania ofert.

12. Osoby do kontaktu:

Osobą właściwą do kontaktu w zakresie realizacji zamówienia jest Hanna Szumilas-Kowalczyk, email: hszumilas@zzw.waw.pl, telefon: 22 277 42 65

13. Ochrona danych osobowych

W związku z realizacją wymogów Rozporządzenia Parlamentu Europejskiego i Rady (UE) 2016/679 z dnia 27 kwietnia 2016 r. w sprawie ochrony osób fizycznych w związku z przetwarzaniem danych osobowych i w sprawie swobodnego przepływu takich danych oraz uchylenia dyrektywy 95/46/WE (ogólne rozporządzenie o ochronie danych „RODO”), informujemy o zasadach przetwarzania Pani/Pana danych osobowych oraz o przysługujących Pani/Panu prawach z tym związanych.

- 1) Administratorem Pani/Pana danych osobowych przetwarzanych jest: **Zarząd Zieleni m.st. Warszawy, z siedzibą przy ul. Hożej 13a, 00-528 Warszawa** (dalej jako „ZZW”).
- 2) Jeśli ma Pani/Pan pytania dotyczące sposobu i zakresu przetwarzania Pani/Pana danych osobowych w zakresie działania Zarządu Zieleni m.st. Warszawy, a także przysługujących Pani/Panu uprawnień, może Pani/Pan skontaktować się z Inspektorem Ochrony Danych w ZZW za pomocą adresu: daneosobowe@zzw.waw.pl.
Administrator danych osobowych – Zarząd Zieleni m.st. Warszawy - przetwarza Pani/Pana dane osobowe na podstawie obowiązujących przepisów prawa, tj. ustawy z dnia 23 kwietnia 1964 r. Kodeks cywilny (t.j. Dz. U. z 2019 r., poz. 1145).
- 3) Pani/Pana dane osobowe przetwarzane są w celu/celach wypełnienia obowiązków prawnych ciążących na Zarządzie Zieleni m.st. Warszawy, tj.:
 - a) prowadzenia postępowania o udzielenie przez ZZW zamówienia publicznego o wartości nieprzekraczającej kwoty 30 000 euro wskazanej w art. 4 pkt 8 ustawy Pzp oraz ewidencjonowania jego przebiegu,
 - b) prowadzenia ewidencji postępowań o udzielenie przez ZZW zamówienia publicznego o wartości nieprzekraczającej kwoty 30 000 euro wskazanej w art. 4 pkt 8 ustawy Pzp.
- 4) W związku z przetwarzaniem danych w celach, o których mowa w pkt 3), odbiorcami Pani/Pana danych osobowych mogą być:
 - a) organy władzy publicznej oraz podmioty wykonujące zadania publiczne lub działające na zlecenie



Zarząd Zieleni m.st. Warszawy
ul. Hoża 13A, 00-528 Warszawa
tel. +48 22 277 42 00; mail: kontakt@zzw.waw.pl; www.zzw.waw.pl

Załącznik nr 2 Regulamin udzielania przez
Zarząd Zieleni m.st. Warszawy zamówień publicznych
o wartości nieprzekraczającej kwoty 30 000 euro

- organów władzy publicznej, w zakresie i w celach, które wynikają z przepisów powszechnie obowiązującego prawa;
- b) inne podmioty, które na podstawie stosownych umów podpisanych z ZZW przetwarzają dane osobowe, dla których Administratorem jest Zarząd Zieleni m.st. Warszawy.
- 5) Pani/Pana dane osobowe będą przechowywane przez okres niezbędny do realizacji celów określonych w pkt 3), tj. przez okres maksymalnie 5 lat, liczony od dnia 1 stycznia następnego roku po zakończeniu postępowania o udzielenie przez ZZW zamówienia publicznego o wartości nieprzekraczającej kwoty 30 000 euro wskazanej w art. 4 pkt 8 ustawy Pzp, a po tym czasie przez okres oraz w zakresie wymaganym przez przepisy powszechnie obowiązującego prawa, w szczególności ze względu na cele archiwalne w interesie publicznym, cele badań naukowych lub historycznych lub cele statystyczne.
- 6) W związku z przetwarzaniem Pani/Pana danych osobowych przysługują Pani/Panu następujące uprawnienia:
- a) prawo dostępu do danych osobowych, w tym prawo do uzyskania kopii tych danych;
 - b) prawo do żądania sprostowania (poprawiania) danych osobowych – w przypadku, gdy dane są nieprawidłowe lub niekompletne;
 - c) prawo do żądania usunięcia danych osobowych (tzw. prawo do bycia zapomnianym), w przypadku, gdy:
 - dane nie są już niezbędne do celów, dla których były zebrane lub w inny sposób przetwarzane,
 - dane osobowe przetwarzane są niezgodnie z prawem,
 - dane osobowe muszą być usunięte w celu wywiązania się z obowiązku wynikającego z przepisów prawa;
 - d) prawo do żądania ograniczenia przetwarzania danych osobowych – w przypadku, gdy:
 - osoba, której dane dotyczą kwestionuje prawidłowość danych osobowych,
 - przetwarzanie danych jest niezgodne z prawem, a osoba, której dane dotyczą, sprzeciwia się usunięciu danych, żądając w zamian ich ograniczenia,
 - Administrator nie potrzebuje już danych dla swoich celów, ale osoba, której dane dotyczą, potrzebuje ich do ustalenia, obrony lub dochodzenia roszczeń;
 - e) ze względu na fakt, iż jedyną przesłanką przetwarzania danych osobowych stanowi przepis prawa, nie przysługuje Pani/Panu prawo sprzeciwu wobec przetwarzania danych;
 - f) ze względu na fakt, iż jedyną przesłanką przetwarzania danych osobowych stanowi przepis prawa, a Pani/Pana dane nie są przetwarzane w sposób zautomatyzowany, nie przysługuje Pani/Panu prawo do przenoszenia danych.
- 7) W przypadku powzięcia informacji o niezgodnym z prawem przetwarzaniu w Zarządzie Zieleni m.st. Warszawy Pani/Pana danych osobowych, przysługuje Pani/Panu prawo wniesienia skargi do organu nadzorczego właściwego w sprawach ochrony danych osobowych - Prezesa Urzędu Ochrony Danych Osobowych.
- 8) Podanie przez Panią/Pana danych osobowych jest konieczne w celu wzięcia udziału w postępowaniu o udzielenie przez ZZW zamówienia publicznego o wartości nieprzekraczającej kwoty 30 000 euro wskazanej w art. 4 pkt 8 ustawy Pzp. Niepodanie danych osobowych niezbędnych do prowadzenia określonego powyżej postępowania będzie skutkowało brakiem możliwości wzięcia udziału w postępowaniu.
- 9) Pani/Pana dane nie są przetwarzane w sposób zautomatyzowany i nie będą profilowane.

14. Załączniki:

- Załącznik nr 1 – Lokalizacja,
- Załącznik nr 2 – Propozycja stołu do gry w szachy,
- Załącznik-nr-3-do-ZO-Wzór umowy
- Załącznik-nr-4-do-ZO-Formularz oferty
- Załącznik-nr-5-do-ZO-Wykaz-usług
- Załącznik-nr-6-do-ZO-Wykaz-osób

Katarzyna Rymasz-Żuk
Zastępca Dyrektora
ds. Inwestycji i Rozwoju

